

Nabídka děrovačů ProPackCZ s.r.o.

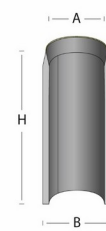

Lochstanze / Punch Type 1E (E4) - 23,8 mm hoch / high (- 0,02 mm)
Děrovač E4 s venkovním zkosením

Artikel / article	A Schneide / cutting edge	B Schaft / shaft	pro Stück / per piece
238 L1E 020	2	3,6	40 kč
238 L1E 025	2,5	4,25	40 kč
238 L1E 030	3	4,75	35 kč
238 L1E 035	3,5	5,5	35 kč
238 L1E 040	4	6,5	35 kč
238 L1E 045	4,5	7	35 kč
238 L1E 050	5	8	35 kč
238 L1E 055	5,5	8	35 kč
238 L1E 060	6	9	35 kč
238 L1E 065	6,5	9	35 kč
238 L1E 070	7	10	35 kč
238 L1E 075	7,5	10	35 kč
238 L1E 080	8	11	35 kč
238 L1E 085	8,5	11	35 kč
238 L1E 090	9	12	35 kč
238 L1E 095	9,5	12	35 kč
238 L1E 100	10	13	50 kč
238 L1E 105	10,5	13	50 kč
238 L1E 110	11	14	50 kč
238 L1E 115	11,5	14	50 kč
238 L1E 120	12	15	50 kč
238 L1E 125	12,5	15	50 kč
238 L1E 130	13	16	50 kč
238 L1E 135	13,5	16	50 kč
238 L1E 140	14	17	50 kč
238 L1E 145	14,5	17	50 kč
238 L1E 150	15	18	60 kč

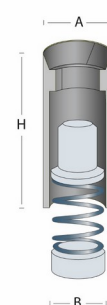
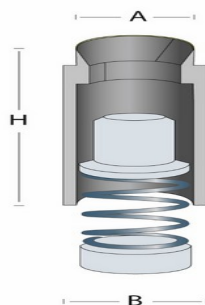
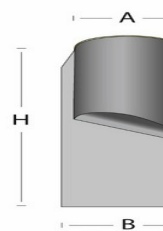
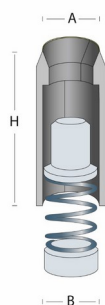
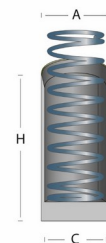
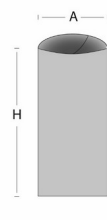
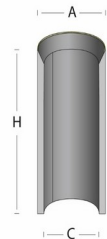
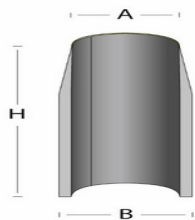
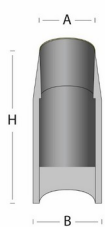
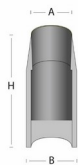

238 L1E 155	15,5	18	60 kč
238 L1E 160	16	19	60 kč
238 L1E 165	16,5	19	60 kč
238 L1E 170	17	20	60 kč
238 L1E 175	17,5	20	60 kč
238 L1E 180	18	21	60 kč
238 L1E 185	18,5	21	70 kč
238 L1E 190	19	22	70 kč
238 L1E 195	19,5	22	70 kč
238 L1E 200	20	23	70 kč
238 L1E 205	20,5	23	70 kč
238 L1E 210	21	24	70 kč
238 L1E 215	21,5	24	70 kč
238 L1E 220	22	25	70 kč
238 L1E 225	22,5	25	70 kč
238 L1E 230	23	26	70 kč
238 L1E 235	23,5	26	78 kč
238 L1E 240	24	27	80 kč
238 L1E 245	24,5	27	84 kč
238 L1E 250	25	28	84 kč
238 L1E 255	25,5	28	89 kč
238 L1E 260	26	29	89 kč
238 L1E 265	26,5	29	92 kč
238 L1E 270	27	30	92 kč
238 L1E 275	27,5	30	102 kč
238 L1E 280	28	31	102 kč
238 L1E 285	28,5	31	102 kč
238 L1E 290	29	32	108 kč
238 L1E 295	29,5	32	108 kč
238 L1E 300	30	33	108 kč

Lochstanze / Punch Type 2E(E2) - 23,8 mm hoch / high (- 0,02 mm
Děrovač typ E2 vnitřní zkosení

Artikel / article	A Schneide / cutting edge	C Bohrung / drill hole	pro Stück / per piece
238 L2E 030	3	2	28 kč
238 L2E 035	3,5	2,5	28 kč
238 L2E 040	4	3	30 kč
238 L2E 045	4,5	3	30 kč
238 L2E 050	5	3,5	30 kč
238 L2E 055	5,5	3,5	30 kč
238 L2E 060	6	4	32 kč
238 L2E 065	6,5	4,5	32 kč
238 L2E 070	7	4,5	32 kč
238 L2E 075	7,5	5	34 kč
238 L2E 080	8	5	34 kč
238 L2E 085	8,5	5,5	36 kč
238 L2E 090	9	6	36 kč
238 L2E 095	9,5	6,5	38 kč
238 L2E 100	10	7	38 kč
238 L2E 105	10,5	7,5	38 kč
238 L2E 110	11	7,5	38 kč
238 L2E 115	11,5	7,5	40 kč
238 L2E 120	12	8	40 kč
238 L2E 125	12,5	8,5	40 kč
238 L2E 130	13	9	40 kč
238 L2E 135	13,5	9,5	42 kč
238 L2E 140	14	10	42 kč
238 L2E 145	14,5	10,5	45 kč
238 L2E 150	15	11	45 kč
238 L2E 155	15,5	11,5	45 kč
238 L2E 160	16	11,5	45 kč

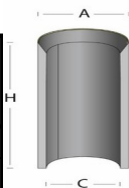

238 L2E 165	16,5	11,5	48 kč
238 L2E 170	17	12	48 kč
238 L2E 175	17,5	12,5	50 kč
238 L2E 180	18	13	50 kč
238 L2E 185	18,5	13,5	59 kč
238 L2E 190	19	14	59 kč
238 L2E 195	19,5	14,5	59 kč
238 L2E 200	20	15	59 kč
238 L2E 205	20,5	15,5	60 kč
238 L2E 210	21	15	60 kč
238 L2E 215	21,5	15,5	60 kč
238 L2E 220	22	16	70 kč
238 L2E 225	22,5	16,5	70 kč
238 L2E 230		17	72 kč
238 L2E 235	23,5	17,5	76 kč
238 L2E 240	24	18	78 kč
238 L2E 245	24,5	18,5	84 kč
238 L2E 250	25	19	84 kč
238 L2E 255	25,5	19,5	86 kč
238 L2E 260	26	20	88 kč
238 L2E 265	26,5	20,5	88 kč
238 L2E 270	27	21	88 kč
238 L2E 275	27,5	21,5	90 kč
238 L2E 280	28	22	90 kč
238 L2E 285	28,5	22,5	94 kč
238 L2E 290	29	23	96 kč
238 L2E 295	29,5	23,5	105 kč
238 L2E 300	30	24	105 kč

Lochstanze / Punch Type 4E (E-7) - 23,8 mm hoch / high (- 0,02 mm)
Děrovač typ E 7vnitřní zkosení

Artikel / article	A Schneide / cutting egde	Cena
238 L4E 030	3	42 Kč
238 L4E 035	3,5	42 Kč
238 L4E 040	4	42 Kč
238 L4E 045	4,5	42 Kč
238 L4E 050	5	42 Kč
238 L4E 055	5,5	42 Kč
238 L4E 060	6	42 Kč
238 L4E 065	6,5	42 Kč
238 L4E 070	7	46 Kč
238 L4E 075	7,5	46 Kč
238 L4E 080	8	46 Kč
238 L4E 085	8,5	46 Kč
238 L4E 090	9	46 Kč
238 L4E 095	9,5	46 Kč
238 L4E 100	10	46 Kč
238 L4E 105	10,5	58 Kč
238 L4E 110	11	58 Kč
238 L4E 115	11,5	58 Kč
238 L4E 120	12	58 Kč
238 L4E 125	12,5	62 Kč
238 L4E 130	13	62 Kč
238 L4E 135	13,5	62 Kč
238 L4E 140	14	62 Kč
238 L4E 145	14,5	62 Kč
238 L4E 150	15	62 Kč
238 L4E 155	15,5	62 Kč
238 L4E 160	16	62 Kč
238 L4E 165	16,5	66 Kč
238 L4E 170	17	66 Kč
238 L4E 175	17,5	66 Kč
238 L4E 180	18	66 Kč
238 L4E 185	18,5	72 Kč
238 L4E 190	19	72 Kč
238 L4E 195	19,5	72 Kč
238 L4E 200	20	72 Kč

Skladem do pr. 13 mm ostatní na objednání do 1-7 dní

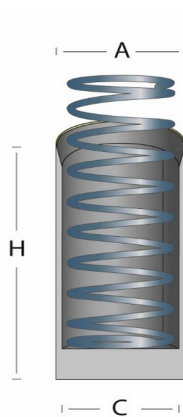

**Lochstanze / Punch Type 5D - 23,8 mm hoch / high (- 0,02 mm)
Děrovač typ E6 s klobčkem**

Artikel / article	A Schneide / cutting egde	B Schaft / shaft	cena
238 L5D 010	1	6	66 Kč
238 L5D 015	1,5	6	66 Kč
238 L5D 020	2	6	66 Kč
238 L5D 025	2,5	6	66 Kč
238 L5D 030	3	6	66 Kč
238 L5D 035	3,5	6	66 Kč
238 L5D 040	4	6	66 Kč
238 L5D 045	4,5	7	66 Kč
238 L5D 050	5	7	66 Kč
238 L5D 055	5,5	7	66 Kč
238 L5D 060	6	8	66 Kč
238 L5D 065	6,5	8	68 Kč
238 L5D 070	7	9	68 Kč
238 L5D 075	7,5	9	68 Kč
238 L5D 080	8	10	68 Kč
238 L5D 085	8,5	10	68 Kč
238 L5D 090	9	11	68 Kč
238 L5D 095	9,5	11	68 Kč
238 L5D 100	10	12	68 Kč
238 L5D 105	10,5	12	89 Kč
238 L5D 110	11	13	89 Kč
238 L5D 115	11,5	13	89 Kč
238 L5D 120	12	14	89 Kč
238 L5D 125	12,5	14	89 Kč
238 L5D 130	13	15	89 Kč
238 L5D 135	13,5	15	96 Kč
238 L5D 140	14	16	96 Kč
238 L5D 145	14,5	16	96 Kč
238 L5D 150	15	17	96 Kč
238 L5D 155	15,5	17	108 Kč
238 L5D 160	16	18	108 Kč
238 L5D 165	16,5	18	108 Kč
238 L5D 170	17	19	108 Kč
238 L5D 175	17,5	19	108 Kč
238 L5D 180	18	20	108 Kč
238 L5D 185	18,5	20	108 Kč
238 L5D 190	19	21	125 Kč
238 L5D 195	19,5	21	125 Kč
238 L5D 200	20	22	125 Kč

s vnitřním a vnějším zkosením

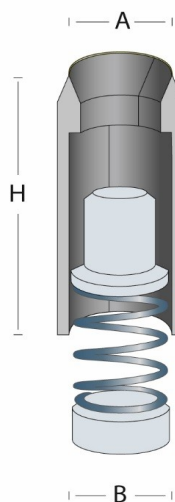

Lochstanze / Punch Type 6D (E5) - 23,8 mm hoch / high (- 0,02 mm)
Děrovač E5 s bočním vyhazováním

Artikel / article	A Schneide / cutting egde	B Schaft / shaft	B 1 Schaft / shaft	Cena
238 L6D 010	1	2,5	4	46kč
238 L6D 015	1,5	3	4	46kč
238 L6D 020	2	3,6	5	46kč
238 L6D 025	2,5	4,25	5	46kč
238 L6D 030	3	4,75	6	46kč
238 L6D 035	3,5	5,5	6	46kč
238 L6D 040	4	6,5	7	46kč
238 L6D 045	4,5	7	7	46kč
238 L6D 050	5	7,5	8	46kč
238 L6D 055	5,5	8	8	46kč
238 L6D 060	6	9	9	46kč
238 L6D 065	6,5	9,5	9	55 kč
238 L6D 070	7	10	10	55 kč
238 L6D 075	7,5	10,5	10	55 kč
238 L6D 080	8	11	11	55 kč
238 L6D 085	8,5	12	11	55 kč
238 L6D 090	9	12	12	55 kč
238 L6D 095	9,5	13	12	55 kč
238 L6D 100	10	13	13	55 kč

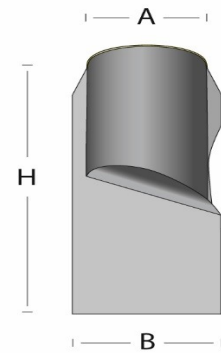

Lochstanzen / Punch Type 7A - 23,8 mm hoch / high (- 0,02 mm)

Děrovač pro přesné díry po 0,1 mm

Tento typ není skladem. Cena a termín dodání na vyžádání

Artikel / article	A Schneide / cutting egde	B Schaft / shaft	cena
238 L7A 020	2	3	70,0 Kč
238 L7A 021	2,1	3	
238 L7A 022	2,2	3	
238 L7A 023	2,3	3	
238 L7A 024	2,4	3	
238 L7A 025	2,5	3	
238 L7A 026	2,6	3	
238 L7A 027	2,7	3	
238 L7A 028	2,8	3	
238 L7A 029	2,9	3	
238 L7A 030	3	4	
238 L7A 031	3,1	4	
238 L7A 032	3,2	4	
238 L7A 033	3,3	4	
238 L7A 034	3,4	4	
238 L7A 035	3,5	4	
238 L7A 036	3,6	4	
238 L7A 037	3,7	4	
238 L7A 038	3,8	4	
238 L7A 039	3,9	4	
238 L7A 040	4	5	
238 L7A 041	4,1	5	
238 L7A 042	4,2	5	
238 L7A 043	4,3	5	
238 L7A 044	4,4	5	
238 L7A 045	4,5	5	
238 L7A 046	4,6	5	
238 L7A 047	4,7	5	
238 L7A 048	4,8	5	
238 L7A 049	4,9	5	
238 L7A 050	5	6	
238 L7A 051	5,1	6	
238 L7A 052	5,2	6	
238 L7A 053	5,3	6	
238 L7A 054	5,4	6	
238 L7A 055	5,5	6	
238 L7A 056	5,6	6	
238 L7A 057	5,7	6	
238 L7A 058	5,8	6	
238 L7A 059	5,9	6	
238 L7A 060	6	7	
238 L7A 061	6,1	7	
238 L7A 062	6,2	7	
238 L7A 063	6,3	7	
238 L7A 064	6,4	7	
238 L7A 065	6,5	7	
238 L7A 066	6,6	7	
238 L7A 067	6,7	7	
238 L7A 068	6,8	7	
238 L7A 069	6,9	7	
238 L7A 070	7	8	
238 L7A 071	7,1	8	
238 L7A 072	7,2	8	

Artikel / article	A Schneide / cutting egde	B Schaft / shaft	pro Stück / per piece
238 L7A 073	7,3	8	
238 L7A 074	7,4	8	
238 L7A 075	7,5	8	
238 L7A 076	7,6	8	
238 L7A 077	7,7	8	
238 L7A 078	7,8	8	
238 L7A 079	7,9	8	
238 L7A 080	8	9	
238 L7A 081	8,1	9	
238 L7A 082	8,2	9	
238 L7A 083	8,3	9	
238 L7A 084	8,4	9	
238 L7A 085	8,5	9	
238 L7A 086	8,6	9	
238 L7A 087	8,7	9	
238 L7A 088	8,8	9	
238 L7A 089	8,9	9	
238 L7A 090	9	10	
238 L7A 091	9,1	10	
238 L7A 092	9,2	10	
238 L7A 093	9,3	10	
238 L7A 094	9,4	10	
238 L7A 095	9,5	10	
238 L7A 096	9,6	10	
238 L7A 097	9,7	10	
238 L7A 098	9,8	10	
238 L7A 099	9,9	10	90,0 Kč

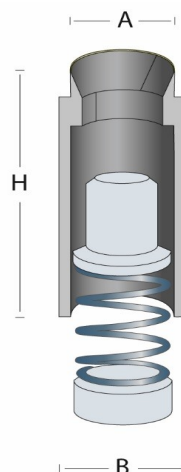

**Lochstanze / Punch Type 7E - 23,8 mm hoch / high (- 0,02 mm)
Děrovač typ-E10**

Artikel / article	A Schneide / cutting egde	B Schaft / shaft	cena
238 L7E 030	3	3	58,0 Kč
238 L7E 035	3,5	3,5	58,0 Kč
238 L7E 040	4	4	58,0 Kč
238 L7E 045	4,5	4,5	58,0 Kč
238 L7E 050	5	5	58,0 Kč
238 L7E 055	5,5	5,5	58,0 Kč
238 L7E 060	6	6	58,0 Kč
238 L7E 065	6,5	6,5	58,0 Kč
238 L7E 070	7	7	58,0 Kč
238 L7E 075	7,5	7,5	68,0 Kč
238 L7E 080	8	8	68,0 Kč
238 L7E 085	8,5	8,5	68,0 Kč
238 L7E 090	9	9	68,0 Kč
238 L7E 095	9,5	9,5	72,0 Kč
238 L7E 100	10	10	72,0 Kč
238 L7E 105	10,5	10,5	72,0 Kč
238 L7E 110	11	11	72,0 Kč
238 L7E 115	11,5	11,5	80,0 Kč
238 L7E 120	12	12	80,0 Kč
238 L7E 125	12,5	12,5	80,0 Kč
238 L7E 130	13	13	80,0 Kč
238 L7E 135	13,5	13,5	80,0 Kč
238 L7E 140	14	14	80,0 Kč
238 L7E 145	14,5	14,5	80,0 Kč
238 L7E 150	15	15	80,0 Kč
238 L7E 155	15,5	15,5	95,0 Kč
238 L7E 160	16	16	95,0 Kč
238 L7E 165	16,5	16,5	95,0 Kč
238 L7E 170	17	17	95,0 Kč
238 L7E 175	17,5	17,5	95,0 Kč
238 L7E 180	18	18	95,0 Kč
238 L7E 185	18,5	18,5	95,0 Kč
238 L7E 190	19	19	95,0 Kč
238 L7E 195	19,5	19,5	95,0 Kč
238 L7E 200	20	20	95,0 Kč

Vnitřní zkosení + klobouček na vytlačení odpadu

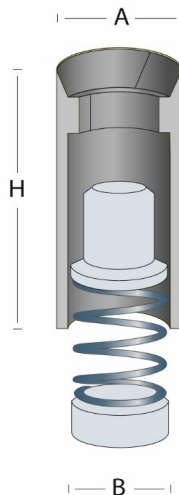

Lochstanze / Punch Type 8E (E1) - 23,8 mm hoch / high (- 0,02 mm)

Děrovač typ E1 středové ostří

Artikel / article	A Schneide / cutting egde	B Schaft / shaft	C Bohrung / drill hole	cena
238 L8E 040	4	5	3	32,0kč
238 L8E 045	4,5	5,5	3,5	32,0 kč
238 L8E 050	5	6	4	32,0 kč
238 L8E 055	5,5	6,5	4,5	32,0 kč
238 L8E 060	6	7	5	32,0 kč
238 L8E 065	6,5	7,5	5,5	32,0 kč
238 L8E 070	7	8	6	32,0 kč
238 L8E 075	7,5	8,5	6,5	32,0 kč
238 L8E 080	8	9	7	32,0 kč
238 L8E 085	8,5	9,5	7,5	32,0 kč
238 L8E 090	9	10	8	32,0 kč
238 L8E 095	9,5	10,5	8,5	32,0 kč
238 L8E 100	10	11	9	32,0 kč
238 L8E 105	10,5	11,5	9,5	32,0 kč
238 L8E 110	11	12	10	32,0 kč
238 L8E 115	11,5	12,5	10,5	38,0kč
238 L8E 120	12	13	11	38,0kč
238 L8E 125	12,5	13,5	11,5	38,0kč
238 L8E 130	13	14	12	38,0kč
238 L8E 135	13,5	14,5	12,5	38,0kč
238 L8E 140	14	15	13	38,0kč
238 L8E 145	14,5	15,5	13,5	38,0kč
238 L8E 150	15	16	14	38,0kč
238 L8E 155	15,5	16,5	14,5	na dotaz
238 L8E 160	16	17	15	na dotaz
238 L8E 165	16,5	17,5	15,5	na dotaz
238 L8E 170	17	18	16	na dotaz
238 L8E 175	17,5	18,5	16,5	na dotaz
238 L8E 180	18	19	17	na dotaz
238 L8E 185	18,5	19,5	17,5	na dotaz
238 L8E 190	19	20	18	na dotaz
238 L8E 195	19,5	20,5	18,5	na dotaz
238 L8E 200	20	21	19	na dotaz
238 L8E 205	20,5	21,5	19,5	na dotaz
238 L8E 210	21	22	20	na dotaz
238 L8E 215	21,5	22,5	20,5	na dotaz
238 L8E 220	22	23	21	na dotaz
238 L8E 225	22,5	23,5	21,5	na dotaz
238 L8E 230	23	24	22	na dotaz
238 L8E 235	23,5	24,5	22,5	na dotaz
238 L8E 240	24	25	23	na dotaz
238 L8E 245	24,5	25,5	23,5	na dotaz
238 L8E 250	25	26	24	na dotaz
238 L8E 255	25,5	26,5	24,5	na dotaz
238 L8E 260	26	27	25	na dotaz
238 L8E 265	26,5	27,5	25,5	na dotaz
238 L8E 270	27	28	26	na dotaz
238 L8E 275	27,5	28,5	26,5	na dotaz
238 L8E 280	28	29	27	na dotaz
238 L8E 285	28,5	29,5	27,5	na dotaz
238 L8E 290	29	30	28	na dotaz
238 L8E 295	29,5	30,5	28,5	na dotaz
238 L8E 300	30	31	29	na dotaz

Tento typ na objednání
není skladem

Dostupnost na dotaz

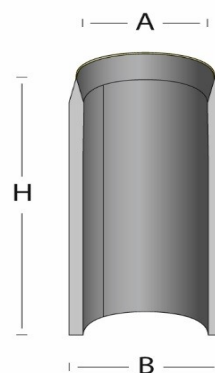

Lochstanze / Punch Type 1E - 30,0 mm hoch / high (- 0,02 mm) Děrovač E4

Artikel / article	A Schneide / cutting egde	B Schaft / shaft	Cena
300 L1E 020	2	3,6	53,0 Kč
300 L1E 025	2,5	4,25	53,0 Kč
300 L1E 030	3	4,75	53,0kč
300 L1E 035	3,5	5,5	55,0 Kč
300 L1E 040	4	6,5	55,0 Kč
300 L1E 045	4,5	7	55,0 Kč
300 L1E 050	5	8	55,0 Kč
300 L1E 055	5,5	8	59,0 Kč
300 L1E 060	6	9	59,0 Kč
300 L1E 065	6,5	9	59,0 Kč
300 L1E 070	7	10	59,0 Kč
300 L1E 075	7,5	10	62,0 Kč
300 L1E 080	8	11	62,0 Kč
300 L1E 085	8,5	11	62,0 Kč
300 L1E 090	9	12	62,0 Kč
300 L1E 095	9,5	12	62,0 Kč
300 L1E 100	10	13	62,0 Kč
300 L1E 105	10,5	13	62,0 Kč
300 L1E 110	11	14	62,0 Kč
300 L1E 115	11,5	14	65,0 Kč
300 L1E 120	12	15	65,0 Kč
300 L1E 125	12,5	15	65,0 Kč
300 L1E 130	13	16	65,0 Kč
300 L1E 135	13,5	16	68,0 Kč
300 L1E 140	14	17	68,0 Kč
300 L1E 145	14,5	17	68,0 Kč
300 L1E 150	15	18	68,0 Kč
300 L1E 155	15,5	18	72,0 Kč
300 L1E 160	16	19	72,0 Kč
300 L1E 165	16,5	19	72,0 Kč
300 L1E 170	17	20	72,0 Kč
300 L1E 175	17,5	20	75,0 Kč
300 L1E 180	18	21	75,0 Kč
300 L1E 185	18,5	21	75,0 Kč
300 L1E 190	19	22	75,0 Kč
300 L1E 195	19,5	22	75,0 Kč
300 L1E 200	20	23	75,0 Kč
300 L1E 205	20,5	23	75,0 Kč
300 L1E 210	21	24	75,0 Kč
300 L1E 215	21,5	24	85,0kč
300 L1E 220	22	25	85,0kč
300 L1E 225	22,5	25	85,0kč
300 L1E 230	23	26	85,0kč
300 L1E 235	23,5	26	90,0kč
300 L1E 240	24	27	90,0kč
300 L1E 245	24,5	27	90,0kč
300 L1E 250	25	28	90,0kč
300 L1E 255	25,5	28	95,0 Kč
300 L1E 260	26	29	95,0 Kč
300 L1E 265	26,5	29	95,0 Kč
300 L1E 270	27	30	95,0 Kč
300 L1E 275	27,5	30	105,0 Kč
300 L1E 280	28	31	105,0 Kč
300 L1E 285	28,5	31	110,0 Kč
300 L1E 290	29	32	115,0 Kč

300 L1E 295	29,5	32	125,0 Kč
300 L1E 300	30	33	125,0 Kč

Tento produkt nevedeme skladem
Lze na objednání . Dodání dle výrobce .

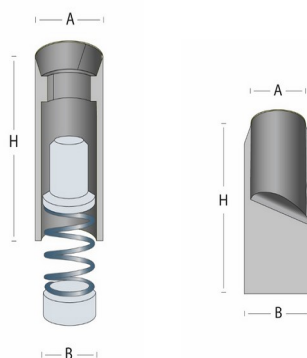
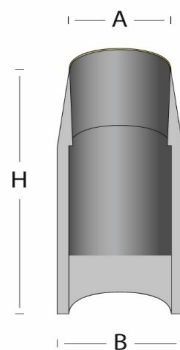

Aussen / Outside

∅

